

DockLock**DockLock airline Einbaukassette.** Technische Daten

Baugröße		20
min. Einzugskraft [kN]		12,5
min. Haltekraft [kN]		40
Wiederholgenauigkeit ≤ [mm]		0,005
Außen-Ø [mm]	AW	120
Außen-Ø 2 [mm]	HD	119,7
Gesamthöhe [mm]	K	42
Höhe [mm]	J	11
max. Lösedruck [bar]		12
Lösen		pneumatisch
Ausblasung		ja
Gewicht [kg]		3,7
Lagerhaltigkeit		✓
Material-Nr.		10020648

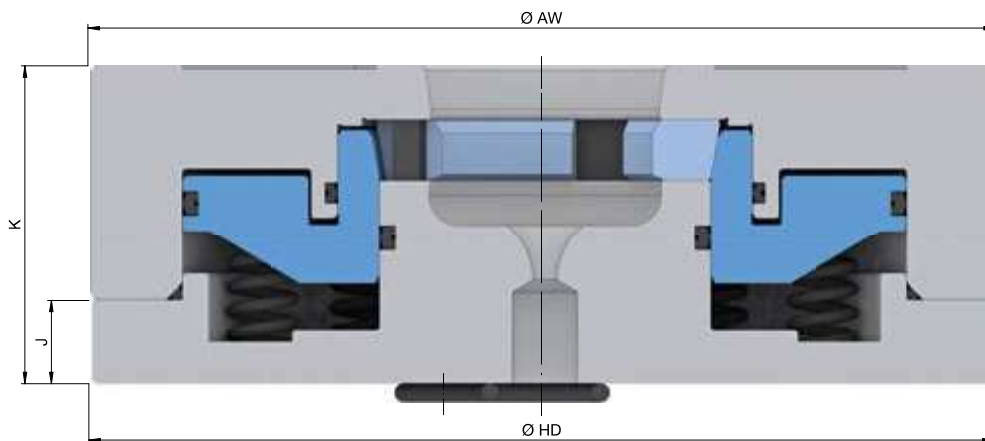

DockLock airline Verschlussplatten. Technische Daten

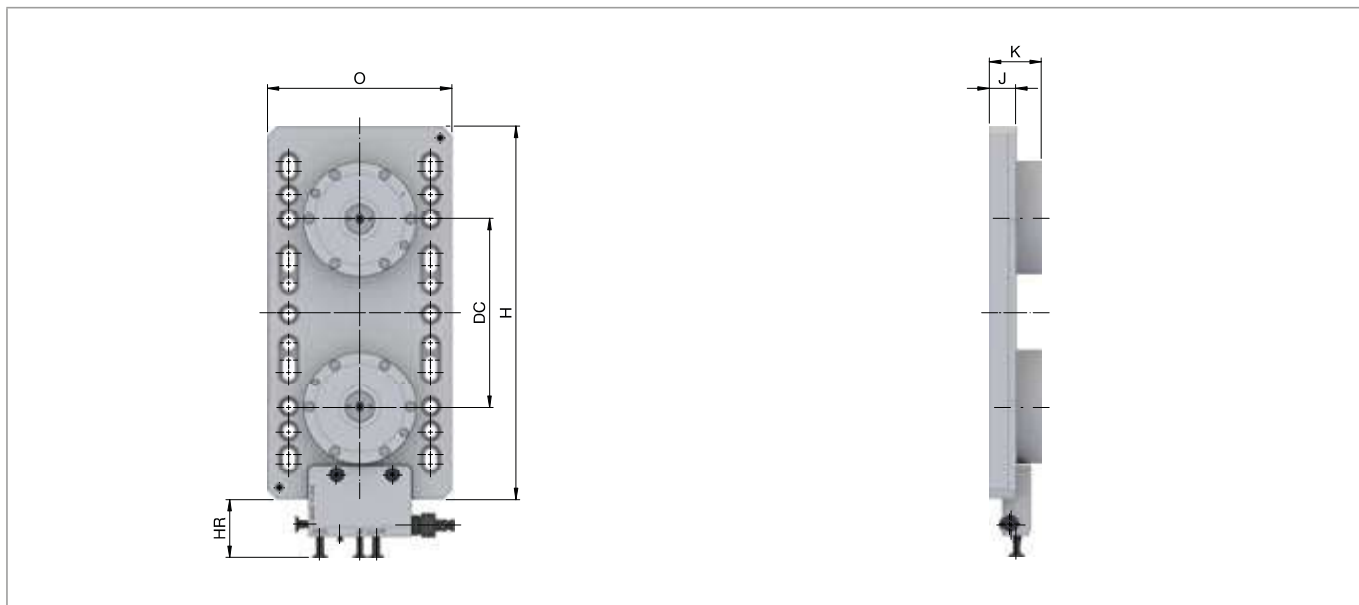

Baugröße	20				
min. Einzugskraft [kN]	25	50	75	100	
Anzahl Spannstellen	2	4	6	8	
min. Haltekraft [kN]	80	160	240	320	
Wiederholgenauigkeit ≤ [mm]	0,005				
Länge [mm]	H				
Länge 2 [mm]	HR				
Breite [mm]	O	195	395	595	795
Gesamthöhe [mm]	K				
Höhe [mm]	J				
max. Lösedruck [bar]	12				
Lösen	pneumatisch				
Ausblasung	ja				
Stichmaß der Spannstelle [mm]	DC				
Gewicht [kg]	24,2	47,8	71,9	96,9	
Lagerhaltigkeit	✓				
Material-Nr.	10020649	10020650	10020651	10020652	



Lieferumfang

- Verschlussplatte
- Einbauzylinder
- Abdeckbolzen