

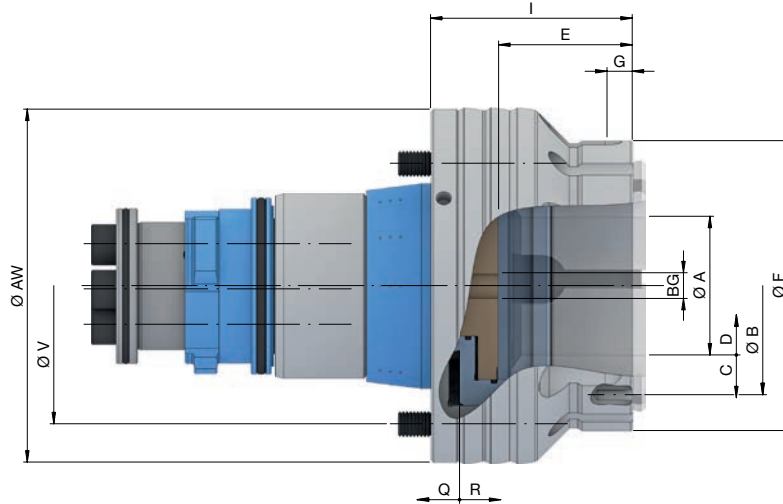

SPANNTOP Adapt. Technische Daten und Bestellübersicht



Baugröße		65	80	100
Spannbereich [mm]	A	3 – 65	4 – 80	15 – 100
Rundlauf ≤ [mm]			0,010	
max. Spannkraft radial [kN]		105	115	150
max. Betätigungskraft [Zug / Druck] [kN]		45	50	65
Spannreserve im Ø [mm]	D		1	1,5
Lösehub im Ø [mm]	C		0,6	2
Drehzahl n max. [1/min.]		6000	5500	5000
Spannreserve axial [mm]	Q		2	3
Lösehub axial [mm]	R		2,5	5
Aufnahme Frontanschlag	F	Ø 115 f7	Ø 145 f7	Ø 191 f7
Lochkreisanschlag	B	LK Ø 107 [3 x M5]	LK Ø 130 [3 x M6]	LK Ø 168 [3 x M8]
Zentrierlänge [mm]	G		10	
Anschlagtiefe [mm]	E	53	52	63,5
Anschlaggewindegröße [M]	BG		12	
Gesamtlänge [mm]	I	80	85	110
Außen-Ø [mm]	AW	140	182	194
Befestigungslochkreis	V	LK Ø 120 [3 x M10]		LK Ø 160 [3 x M10]
Gewicht [kg]		8	14	20
Lagerhaltigkeit		✓	✓	✓
Material-Nr.		10001670	10001671	10001672

Zusätzlich zum Rundlauf des SPANNTOP Adapts muss auch der Rundlauf des Backenfutters berücksichtigt werden.

Achtung: Diese Adaptionen-Spannmittel sind auf Zylinderhub 25 mm ausgelegt. Bei kürzeren Hüben benötigen Sie ein speziell ausgelegtes Adaptionen-spannmittel.

Spannköpfe	Zubehör-Übersicht
Seite 436	Seite 484